

esPattio

CARACTERÍSTICAS TÉCNICAS

NOTA

By Jorge Herrera Studio



Mesas



Tapas

- **Madera:** tablero de fibras DM de 16 mm de espesor. Recubierto de chapa de madera natural con poro abierto y chaflán. Canto y cara inferior del tablero lacado en el mismo acabado. Acabado con barnizado en línea de planos mediante rodillos con curado ultravioleta. Con tratamiento superficial por pulverización con producto ultravioleta base agua. 100% ecológico.

Estructura

- **Fija:** estructura de fácil montaje, Base de chapón de acero de espesor 5 mm atornillada a un mástil de tubo de acero de 32 mm y espesor 1,5 mm. Pieza de enlace de inyección de aluminio atornillada al mástil y sujeta la tapa mediante cuatro tornillos. Toda la estructura es lacada del mismo color y se sirve desmontada.
- **Regulable en altura:** estructura que permite regular la altura de la mesa mediante un fácil mecanismo roscado. Consta de una base de chapón de acero de espesor 5 mm atornillada al mástil de tubo de extrusión de aluminio, de diámetro 40 y espesor 2 mm. El pistón, formado por un tubo de acero de 32 mm, se introduce y se fija al tubo de extrusión de aluminio mediante piezas plásticas que impiden que se deslice y gire. Pieza de enlace de inyección de aluminio atornillada al pistón sujetando la tapa mediante cuatro tornillos.

Embalaje/Packaging

Embalaje de un único bulto, sirviéndose todos los elementos; base, mástil, pieza-union y tapa desmontados. Empaque ajustado para evitar deslizamientos internos de las piezas. Optimizado al máximo el volumen total de cara al transporte. Siempre con la premisa de obtener bultos planos y apilables.

Embalaje

La silla se entrega embalada en una caja individual que lo protege durante el transporte. El cartón utilizado en esta caja es 100% reciclable.

Garantía 5 años

► Condición de garantía

Mantenimiento y limpieza de productos

EsPattio aporta recomendaciones al usuario para que sus productos luzcan siempre un aspecto nuevo y en magníficas condiciones.

Como norma general, recomendamos utilizar productos de limpieza que no dañen el medio ambiente. Siga las indicaciones del fabricante de los productos de limpieza.

► Información

Dimensiones

cm

Mesa fijas

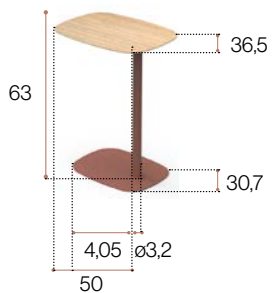

Mesas regulables

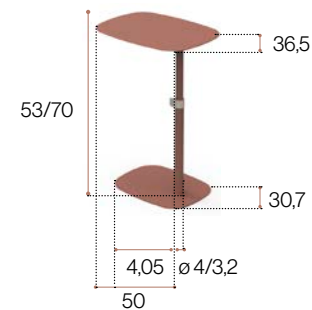
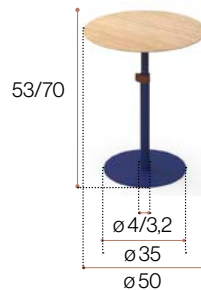

	Redonda			Rectangular		
	kg			kg		
Mesa fija	7,88-7,48 kg	0,02 m³	1	7,83-7,43 kg	0,01 m³	1
Mesa regulable	7,96-7,56 kg	0,02 m³	1	7,91-7,51 kg	0,01 m³	1

Análisis de ciclo de vida



PLTAR

Materia Prima	kg	%
Acero	5,1	67,1
Mádera	1,7	22,3
Aluminio	0,6	7,8
Plásticos	0,2	2,6

% Mat. Reciclados= 71,8%

% Mat. Reciclables= 95%

Ecodiseño

Resultados alcanzados en las etapas de ciclo de vida

Materiales

- Acero con un porcentaje de reciclado entre el 15% y el 99%.
- Maderas con un 70% de material reciclado y certificadas con el PEFC/FSC y E1.
- Plásticos con un porcentaje de reciclado entre el 30% y el 40%.
- Pintura en polvo sin emisiones COVs.
- Los materiales de relleno exento de HCFC y acreditado por Okotext.
- Tapicerías exentas de emisiones COVs y acreditado por Okotext.
- Embalajes 100% reciclados con tintas sin disolventes.

Producción

- Optimización del uso de materias primas. Corte de tableros, tapicerías y tubos de acero.
- Uso de energías renovables con reducción de emisiones de CO2. (Paneles fotovoltaicos)
- Medidas de ahorro energético en todo el proceso de producción.
- Reducción de las emisiones globales de COVs de los procesos de producción en un 70%.
- Pinturas en polvo recuperación del 93% de la pintura no depositada.
- Eliminación de las colas y pegamentos en el tapizado
- La fábrica cuenta con una depuradora interna para los residuos líquidos.
- Existencia de puntos limpios en la fábrica.
- Reciclaje del 100% de los residuos del proceso de producción y tratamiento especial de residuos peligrosos.

Transporte

- Optimización del uso de cartón de los embalajes.
- Reducción del uso del cartón y materiales de embalaje.
- Embalajes planos y bultos de tamaños reducidos para la optimización del espacio.
- Compactadora para residuos sólidos que reduce el transporte y emisiones.
- Volúmenes y pesos livianos
- Renovación de flota de transporte con reducción 28% de consumo de combustible.
- Reducción radio de proveedores. Potencia mercado local y menos contaminación por transporte.

Uso

- Fácil mantenimiento y limpieza sin disolventes. Garantía Forma 5
- Máximas calidades en materiales para una vida media de 10 años del producto.
- Optimización de la vida útil del producto por diseño estandarizado y modular.
- Los tableros sin emisión de partículas E1.

Fin de vida

- Fácil desembalaje para el reciclaje o reutilización de componentes.
- Estandarización de piezas para su reutilización.
- Materiales reciclables utilizados en los productos (% reciclabilidad):
- El aluminio es 100% reciclable. El acero es 100% reciclable. La madera es 100% reciclable. Los plásticos entre un 70% y un 100% de reciclabilidad.
- Sin contaminación de aire o agua en la eliminación de residuos.
- Embalaje retornable, reciclable y reutilizable.

Mantenimiento y limpieza

Líneas de actuación para la correcta limpieza y mantenimiento de las distintas partes de la silla atendiendo a los diferentes materiales que la componen:

Tejidos

- ① Aspirar regularmente.
- ② Frotar con un paño húmedo impregnado en jabón PH neutro sobre la zona manchada. Realizar previamente una prueba en una zona oculta.
- ③ Se puede utilizar alternativamente espuma seca del tipo utilizado en alfombras.

Piezas metálicas

- ① Frotar con un paño húmedo impregnado en jabón PH neutro las zonas a limpiar.
- ② Las piezas de aluminio pulido se pueden recuperar con pulimento sobre un paño de algodón seco para restablecer sus condiciones de brillo iniciales.

Elementos de madera - b laminados

Frotar con un paño húmedo impregnado en jabón PH neutro las zonas a limpiar.
En ningún caso habrán de utilizarse productos abrasivos.